

# INSPIRON™

KURULUM KILAVUZU

**DELL™**  
YOURS IS HERE



# INSPIRON™

## KURULUM KILAVUZU

Tescilli Model: W01B

Tescilli Tip: W01B001

# Not, Dikkat ve Uyarılar

 **NOT:** NOT, bilgisayarınızdan daha iyi şekilde yararlanmanızı sağlayan önemli bilgiler verir.

 **DİKKAT: DİKKAT,** donanımda olabilecek hasarları ya da veri kaybını belirtir ve bu sorunun nasıl önleneceğini anlatır.

 **UYARI: UYARI,** meydana gelebilecek olası maddi hasar, kişisel yaralanma veya ölüm tehlikesi anlamına gelir.

Bir Dell™ n Serisi bilgisayar satın aldıysanız, bu belgede yer alan Microsoft® Windows® işletim sistemi başvuruları geçerli değildir.

---

**Bu belgedeki bilgiler önceden bildirilmeksizin değiştirilebilir.**

© 2009 Dell Inc. Tüm hakları saklıdır.

Dell Inc.'nin yazılı izni olmadan bu materyallerin herhangi bir şekilde çoğaltılması kesinlikle yasaktır.

Bu metinde kullanılan ticari markalar: *Dell, DELL* logosu, *Inspiron, YOURS IS HERE* ve *DellConnect* Dell Inc.'in tescilli markalarıdır; *Intel, Pentium* ve *Celeron* ABD ve/veya diğer ülkelerde Intel Corporation'ın tescilli ticari markası, *Core* ise ticari markasıdır; *Microsoft* ve *Windows* ABD ve/veya diğer ülkelerde Microsoft Corporation'ın tescilli ticari markalarıdır; *Bluetooth* Bluetooth SIG, Inc. şirketinin sahip olduğu tescilli bir ticari markadır ve Dell tarafından lisanslı olarak kullanılmaktadır.

Bu belgede, marka ve adların sahiplerine ya da ürünlerine atıfta bulunmak için başka ticari marka ve ticari adlar kullanılabilir. Dell Inc. kendine ait olanların dışındaki ticari markalar ve ticari isimlerle ilgili hiçbir mülkiyet hakkı olmadığını beyan eder.

Eylül 2009

P/N N3DCT

Rev. A00

# İçindekiler

## **Inspiron One Aygıtınızı Kurma . . . . . 5**

Bilgisayarınızı Kurmadan Önce . . . . . 5

Klavyeyi ve Fareyi bağlama . . . . . 6

Güç Kablosunu bağlayın . . . . . 7

Ağ kablosunu Takma (İsteğe bağlı) . . . . . 8

Bilgisayar Altlığını Ayarlama . . . . . 10

Güç Düğmesine Basın . . . . . 11

Microsoft Windows 7 Kurulumu . . . . . 12

İnternet'e Bağlanın (İsteğe Bağlı) . . . . . 13

## **Inspiron One Aygıtınızı Kullanma . . . 16**

Sağdan Görünüm Özellikleri . . . . . 16

Sağ Panel Düğmeleri ve  
Konnektörleri . . . . . 18

Soldan Görünüm Özellikleri . . . . . 20

Optik Disk Sürücüyü Kullanma . . . . . 22

Arkadan Görünüm Özellikleri . . . . . 24

Arka Panel Konnektörleri . . . . . 26

Ekran Özellikleri . . . . . 28

Dokunmatik Ekran'ı (İsteğe bağlı)

Kullanma . . . . . 30

Yazılım Özellikleri . . . . . 33

## **Sorunları Çözme . . . . . 36**

Dokunmatik Ekran Sorunları . . . . . 36

Sesli Uyarı Kodları . . . . . 38

Ağ Sorunları . . . . . 39

Güç Sorunları . . . . . 40

Bellek Sorunları . . . . . 41

Kilitlenmeler ve Yazılım Sorunları . . . . . 42

## **Destek Araçlarını Kullanma . . . . . 44**

Dell Destek Merkezi . . . . . 44

Sistem İletileri . . . . . 45

## İçindekiler

Donanım Sorun Giderici . . . . .	47	Garanti Altındaki ya da Kredi İle Satın Alınan Ürünleri Onarım İçin Gönderme . . . . .	64
Dell Diagnostics . . . . .	47	Aramadan Önce . . . . .	65
<b>İşletim Sisteminizi Geri Yükleme . . . . .</b>	<b>52</b>	Dell'e Başvurma . . . . .	67
System Restore (Sistem Geri Yükleme). . . . .	53	<b>Daha Fazla Bilgi ve Kaynak Bulma . . . . .</b>	<b>68</b>
Dell Factory Image Restore . . . . .	54	<b>Temel Özellikler . . . . .</b>	<b>70</b>
İşletim Sistemini Yeniden Yükleme . . . . .	57	<b>Ek . . . . .</b>	<b>74</b>
<b>Yardım Alma . . . . .</b>	<b>59</b>	Macrovision Ürün Bildirimi . . . . .	74
Teknik Destek ve Müşteri Hizmetleri . . . . .	61	NOM veya Meksika Resmi Standartları hakkında bilgi (Sadece Meksika için) . . . . .	75
DellConnect . . . . .	61	<b>Dizin . . . . .</b>	<b>76</b>
Çevrimiçi Hizmetler . . . . .	62		
Sipariş Durumu Otomatik Yanıt Hizmeti . . . . .	63		
Ürün Bilgileri . . . . .	63		

# Inspiron One Aygıtınızı Kurma

Bu bölümde Inspiron™ One 19T aygıtınızın kurulması ile ilgili bilgiler verilmektedir.



**UYARI: Bu bölümdeki yordamları gerçekleştirmeye başlamadan önce, bilgisayarınızla birlikte gelen güvenlik bilgilerini okuyun. Ek güvenlik en iyi uygulama bilgileri için [www.dell.com/regulatory\\_compliance](http://www.dell.com/regulatory_compliance) adresindeki Regulatory Compliance (Yasal Uygunluk) Ana Sayfasına bakın.**



**NOT:** Bilgisayarınızın Servis Etiketini bilgisayarınızın arka tarafına konumlandırılmıştır. Dell Destek web sitesine eriştiğinizde veya teknik desteğe başvurduğunuzda bilgisayarınızı tanımlamak için bu kodu kullanın.

## Bilgisayarınızı Kurmadan Önce

Bilgisayarınızı yerleştirirken, güç kaynağı ile sağ taraftaki kontrollere ve bağlantılara kolayca erişebildiğinizden, havalandırmanın yeterli olduğundan ve bilgisayarınızın yerleştirildiği yüzeyin düz olduğundan emin olun.

Inspiron One aygıtınızın çevresindeki hava akışının engellenmesi, aşırı ısınmasına neden olabilir. Bilgisayarın aşırı ısınmasını önlemek için bilgisayarın arka tarafında en az 10,2 cm (4 inç) ve diğer taraflarda da minimum 5,1 cm (2 inç) aralık bırakıldığından emin olun. Açık olduğu sırada, bilgisayarınızı asla dolap ya da çekmece gibi kapalı bir yere koymamalısınız.

## Klavyeyi ve Fareyi bağlama

USB klavyenizi ve fareyi bilgisayardaki USB konnektörlerine bağlayın.

- NOT:** Bilgisayarınızla birlikte kablosuz klavye ve fare satın aldıysanız USB alıcısını USB konnektörüne bağlayın. Daha fazla bilgi için, klavye ve fareyle birlikte gönderilen belgelere bakın.

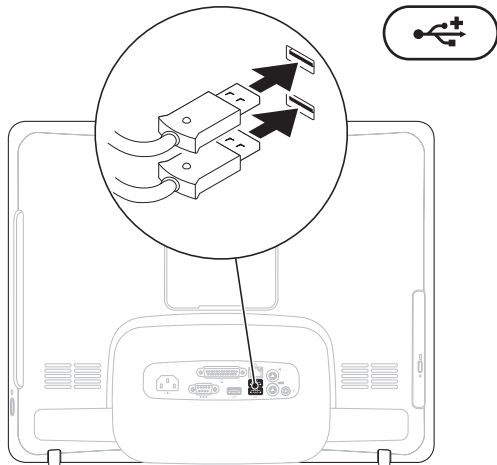



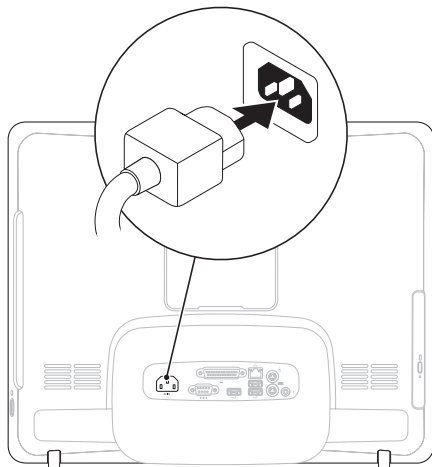

## Güç Kablosunu bağlayın

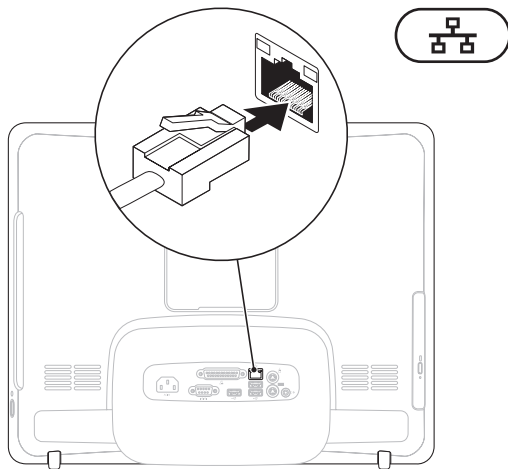

## Ağ kablosunu Takma (İsteğe bağlı)



Bilgisayarın kurulumunu tamamlamak için ağ bağlantısına ihtiyaç yoktur fakat mevcut bir ağ bağlantısına veya kablolu bir Internet bağlantısına sahipseniz (kablolu modem veya ethernet jakı gibi) şimdi bağlayabilirsiniz.

 **NOT:** Ağ konnektörüne bağlanmak için sadece Ethernet kablosu (RJ45 konnektörü) kullanın. Ağ konnektörüne telefon kablosu takmayın (RJ11 konnektörü).

Bilgisayarınızı ağa veya geniş bant aygıtına bağlamak için, ağ kablosunun bir ucunu ağ bağlantı noktasına ya da ağ veya geniş bant aygıtınıza bağlayın. Ağ kablosunun diğer ucunu bilgisayarınızın arka panelindeki ağ konnektörüne (RJ45 konnektörü) takın. Ağ kablosu tam olarak yerine oturduğunda bir tık sesi duyarsınız.

## Bilgisayar Altlığını Ayarlama

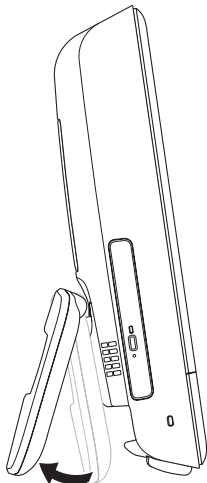

**⚠ UYARI:** Bilgisayarı taşımak için standı kullanmayın.

**✎ NOT:** Bilgisayarınızı VESA duvar bağlantısı ile kullanmaya başlamadan önce altlık kapatılmalıdır.

Ekranı rahat bir görüş açısına ayarlamak için altlığı çekin. Altlık açıldığında veya kapandığında belirgin bir tık sesi duyulur. Bilgisayarınız UL-sertifikalı VESA duvar bağlantılarını destekler. Düzgün montaj için dört adet 4 mm çapında 0,7 x 10 mm uzun vida kullanın.

## Güç Düğmesine Basın

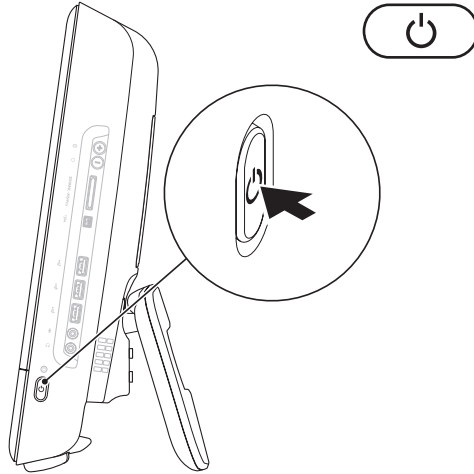

## Microsoft Windows 7 Kurulumu

Dell bilgisayarınız Microsoft® Windows® 7 işletim sistemi ile önceden yapılandırılmıştır. Windows işletim sistemini ilk kez kurmak için ekrandaki yönergeleri izleyin. Bu adımlar zorunludur ve tamamlanması zaman alabilir. Windows kurulum ekranları sizi aralarında lisans sözleşmelerinin kabul edilmesi, tercihlerin ayarlanması ve İnternet bağlantısının kurulmasının da yer aldığı çok sayıda prosedür içinde yönlendirecektir.

△ **DIKKAT:** İşletim sistemi kurulum sürecini yarıda kesmeyin. Kesmeniz halinde bilgisayarınız kullanılmaz hale gelebilir ve bu durumda işletim sistemini yeniden yüklemeniz gerekir.

■ **NOT:** En iyi bilgisayar performansını elde etmek için **support.dell.com** adresinde bulunan, bilgisayarınıza uygun en son BIOS'u ve sürücülerini indirip yüklemeniz önerilir.

## İnternet'e Bağlanın (İsteğe Bağlı)

İnternete bağlanmak için, bir harici modem veya ağ bağlantısı ve bir İnternet Servis Sağlayıcısı'na (İSS) gereksinim vardır.

Siparişinizde bir harici USB modem veya Kablosuz LAN adaptörü yoksa, [www.dell.com](http://www.dell.com) adresinden satın alabilirsiniz.

## Kablolu Bağlantı Kurma

- Çevirmeli ağ bağlantısı kullanıyorsanız, İnternet bağlantınızı kurmadan önce telefon kablosunun bir ucunu isteğe bağlı harici USB modeme, diğer ucunu da telefon prizine takın.
- DSL veya kablo/uydu modem bağlantısı kullanıyorsanız, kurulum yönergeleri için İSS'nize veya cep telefonu servisini veren kuruluşa başvurun.

Kablolu İnternet bağlantınızın kurulumunu tamamlamak için 14. sayfadaki "İnternet Bağlantınızı Kurma" bölümünde verilen yönergeleri izleyin.

### Kablosuz Bağlantı Kurma

 **NOT:** Kablosuz yönlendiricinizi kurmak için, yönlendiricinizle birlikte gelen belgelere bakın.

Kablosuz İnternet bağlantınızı kullanabilmek için öncelikle kablosuz yönlendiricinize bağlanmalısınız.

Kablosuz yönlendirici bağlantınızı kurmak için:

1. Açık dosyaları kaydedip kapatın ve açık programlardan çıkın.
2. **Başlat**  → **Denetim Masası** → **Ağ ve Paylaşım Merkezi** → **Bir ağa bağlanın** ögesini tıklayın.
3. Kurulumu tamamlamak için ekrandaki yönergeleri izleyin.

### İnternet Bağlantınızı Kurma



ISS'ler ve ISS'lerin hizmetleri ülkeye göre değişir. Ülkenizde verilen hizmetleri öğrenmek için ISS'nize başvurun.

İnternet'e bağlanamıyorsanız, ancak önceden bağlandıysanız, İnternet Servis Sağlayıcınızın (İSS) hizmetinde bir kesinti olabilir. Hizmetin varolup olmadığını öğrenmek için ISS'nize başvurun veya daha sonra tekrar bağlanmayı deneyin.

ISS bilgilerinizi elinizin altında bulundurun. ISS'niz yoksa, **İnternet'e Bağlan** sihirbazı bir ISS edinmenize yardımcı olabilir.



İnternet bağlantınızı kurmak için:

1. Açık dosyaları kaydedip kapatın ve açık programlardan çıkın.
  2. **Başlat**  → **Denetim Masası** ögesini tıklatın.
  3. **Ağ ve Paylaşım Merkezi** → **Yeni bir bağlantı veya ağ kur** → **İnternet'e Bağlan**'ı tıklatın. **İnternet'e Bağlan** penceresi görünür.
-  **NOT:** Ne tür bir bağlantı seçeceğinizi bilmiyorsanız, **Seçmeme yardım et** ögesini tıklatın veya İSS'nize başvurun.
4. Kurulumu tamamlamak için ekrandaki yönergeleri izleyin ve İSS'nizin verdiği kurulum bilgilerini kullanın.



---

**1 Sağ panel düğmeleri ve konnektörleri** — Parlaklığı ayarlar ve USB, ses ve diğer aygıtları uygun konnektörlere bağlar.

---

**2  Sabit disk etkinlik ışığı** — Bilgisayar veri okurken veya yazarken yanar. Yanıp sönen ışık sabit disk etkinliğini gösterir.

** DİKKAT: Veri kaybını önlemek için, sabit disk etkinlik ışığı yanıp sönerken bilgisayarı kesinlikle kapatmayın, yerinden oynatmayın veya altlığı ayarlamayın.**





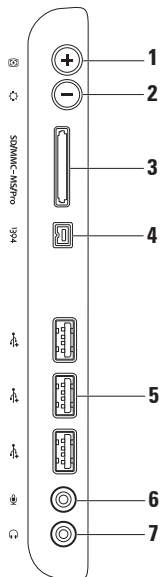

---

**3  Güç düğmesi ve ışığı** — Basıldığı zaman bilgisayarı açıp kapatmak içindir. Bu düğmenin ortasındaki ışık aşağıdaki güç durumlarını gösterir:

- Sabit sarı — Sistem kartı başlatılmıyor. Sistem kartında veya güç kaynağında sorun olabilir. Yardım için Dell'e başvurun (67. sayfadaki "Dell'e Başvurma" adlı bölüme bakın).
  - Yanıp sönen sarı — Bilgisayar Açılışta kendi kendini sınamaya (POST) sırasında bir hata tespit edildi. Yardım için Dell'e başvurun (67. sayfadaki "Dell'e Başvurma" adlı bölüme bakın).
  - Yanıp sönen beyaz — Bilgisayar uyku durumundadır.
  - Kesintisiz beyaz — Bilgisayar açıktır.
  - Kapalı — Bilgisayar kapalı veya hazırda beklet durumundadır.
-

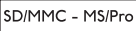
## Sağ Panel Düğmeleri ve Konnektörleri



- 
- 1  **Otomatik ayar düğmesi** — Ekranı gelen video sinyaline otomatik olarak ayarlar.
- 
- 2  **Parlaklık ayar düğmesi** — "Parlaklık" kontrol menüsüne erişim için bu düğmeyi kullanın ve ardından parlaklık düzeyini artırmak veya azaltmak için + (otomatik ayar düğmesi) veya - (parlaklık ayar düğmesi) düğmelerini kullanın.
- 
- 3  **8'si 1 Arada Ortam Kart Okuyucusu** — Aşağıdaki dijital bellek kartlarında bulunan dijital fotoğraf, müzik, video ve belgeleri görüntülemek ve paylaşmak için hızlı ve kullanışlı bir yol sağlar:
- Güvenli Dijital (SD) bellek kartı
  - Güvenli Dijital Giriş Çıkış (SDIO) kartı
  - Multi Medya kartı (MMC)
  - Bellek Çubuğu
  - Bellek Çubuğu PRO
  - xD-Resim Kartı
  - Yüksek Hızlı-SD
  - Yüksek Yoğunluklu-SD
- 
- 4  **IEEE 1394a konnektörü** — Dijital video kameralar gibi yüksek hıza sahip seri çoklu ortam aygıtlarını bağlamak içindir.
- 
- 5  **USB 2.0 konnektörleri (3)** — Fare, klavye, yazıcı, harici sürücü ya da MP3 çalar gibi USB aygıtlarını bağlamak için kullanılır.
- 
- 6  **Mikrofon veya hat-giriş konnektörü** — Giriş için bir mikrofon veya bir ses kablosu bağlar.
- 
- 7  **Kulaklık veya hat çıkış konnektörü** — Kulaklık veya elektrikli hoparlör ya da ses sistemi bağlamak için kullanılır.
- NOT:** Hoparlör veya ses sistemini bağlamak için bilgisayarın arkasındaki hat çıkış konnektörünü kullanın.
-

## Soldan Görünüm Özellikleri

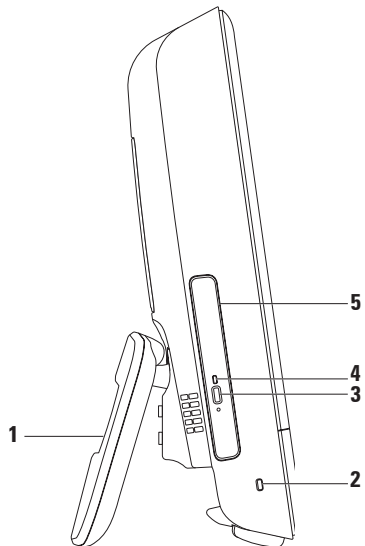

- 
- 1 Bilgisayar altlığı** — Bilgisayarınıza denge sağlar ve aynı zamanda ekranı rahat bir görüş açısına ayarlamanıza olanak tanır.

---

  - 2 Güvenlik kablosu yuvası** — Piyasada bulunabilen bir güvenlik kablosunu bilgisayarınıza bağlamak için kullanılır.

---

  - 3 Optik sürücü çıkarma düğmesi** — Basıldığında optik sürücüyü açar.

---

  - 4 Optik sürücü ışığı** — Optik sürücünün çıkarma düğmesine bastığınızda veya bir disk okunmaya başladığında yanıp söner.

---

  - 5 Optik sürücü** — CD veya DVD'leri oynatır veya kaydeder. Diski baskılı yüzü size bakacak şekilde yerleştirdiğinizden emin olun.
-

## Optik Disk Sürücüyü Kullanma

△ **DİKKAT:** Açtığınızda veya kapattığınızda disk tepsi üzerine bastırmayın. Sürücüyü kullanmadığınız süre içinde tepsiyi kapalı tutun.

△ **DİKKAT:** Disk çalarken veya kaydederken bilgisayarı hareket ettirmeyin.

1. Optik sürücüdeki çıkarma düğmesine basın.
2. Diski baskılı yüzü size bakacak şekilde yerleştirin ve diski mile oturtun.
3. Optik sürücü tepsisini yavaşça tekrar sürücüye itin.



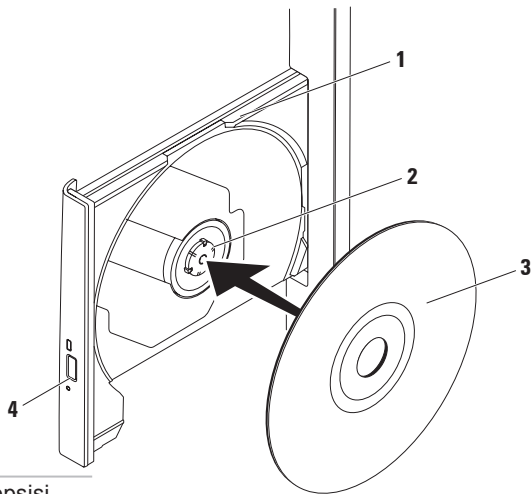

1 optik sürücü tepsi

2 mil

3 disk

4 çıkarma düğmesi

## Arkadan Görünüm Özellikleri

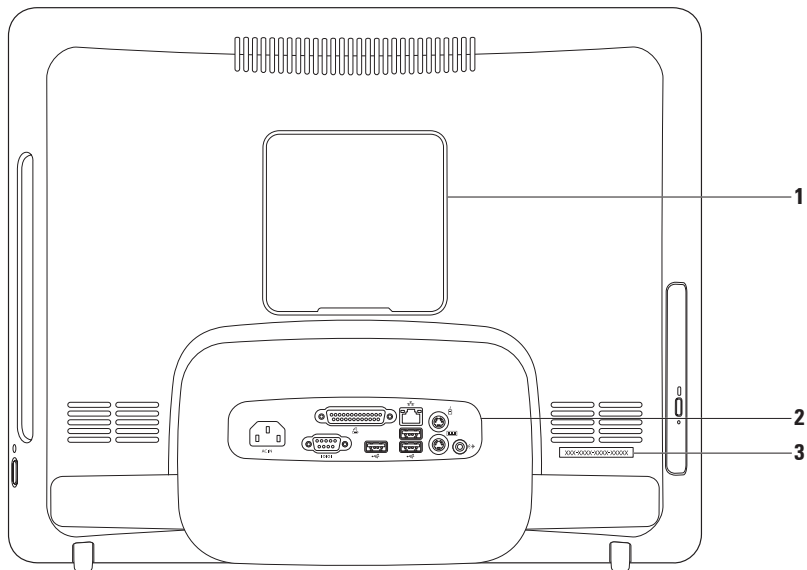

---

**1 VESA bağlantı kapağı** — VESA bağlantı vida delikleri kapatır. Bilgisayarınızı bir VESA bağlantısına takmak için bu kapağı çıkartın. **www.dell.com** adresini kullanarak çok sayıda VESA bağlantılarından birini satın alabilirsiniz.

---

**2 Arka panel konnektörleri** — USB, ses ve diğer aygıtları uygun konnektörlere bağlar.

---

**3 Servis Etiketi/Hızlı Servis Kodu** — Bu bilgiyi **support.dell.com** adresinde veya teknik destekle bağlantı kurduğunuzda bilgisayarınızı tanımlamak için kullanın.

---

## Arka Panel Konnektörleri

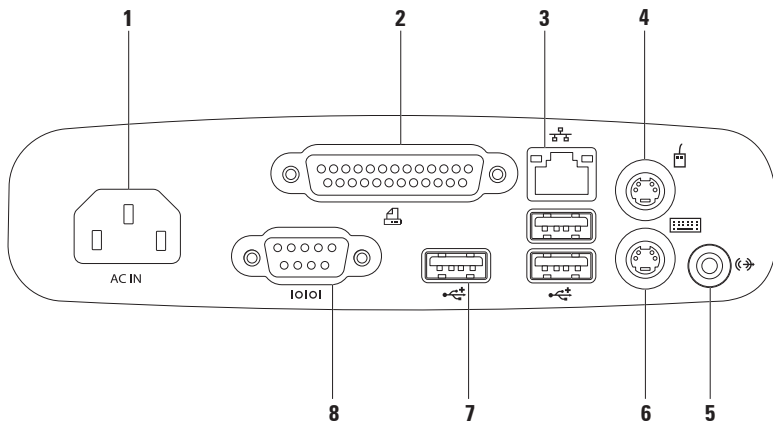

- 
- 1  **Güç konnektörü** — Güç kablosuna bağlanır. Konnektörün görünümü çeşitli şekillerde olabilir.

---

  - 2  **Paralel konnektör** — Eski yazıcılara ve tarayıcılara bağlanır.

---

  - 3  **Ağ konnektörü** — Kablolu bir ağ bağlantısı kullanıyorsanız bir ağ ya da geniş bant aygıtına bağlanır. Konnektörün yanındaki iki ışık, kablolu ağ bağlantısının durumunu ve etkinliğini gösterir.

---

  - 4  **PS/2 fare konnektörü** — Standart bir PS/2 faresine bağlanır.

---

  - 5  **Hat-çıkış konnektörü** — Hoparlörü ses sisteminize bağlamak içindir.

---

  - 6  **PS/2 klavye konnektörü** — Standart bir PS/2 klavyesine bağlanır.

---

  - 7  **USB 2.0konnektörleri (3)** — Fare, klavye, yazıcı, harici sürücü ya da MP3 çalar gibi USB aygıtlarını bağlamak için kullanılır.

---

  - 8  **Seri konnektör** — Eski yazıcılara ve harici modemlere bağlanır.
-

## Ekran Özellikleri

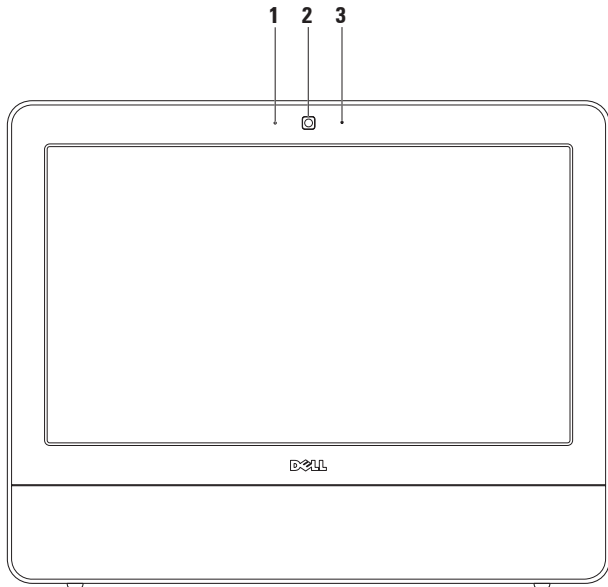

- 
- 1 Kamera etkinlik göstergesi** — Kameranın açık mı yoksa kapalı mı olduğunu gösterir.
  - 2 Kamera** — Video yakalama, konferans görüşmesi ve sohbet için yerleşik kamera.
  - 3 Mikrofon** — Görüntülü sohbet ve ses kaydı için yüksek kalitede ses sağlar.
-

# Dokunmatik Ekran'ı (İsteğe bağlı) Kullanma

Inspiron One aygıtınızdaki dokunmatik ekran bilgisayarınızı bir interaktif ekrana dönüştürür.

## Dell Touch Zone

Dell Touch Zone yazılımını başlatmak için **Başlat**  → **Dell Touch Zone öğelerini tıklatın.**

Dell Touch Zone dahilinde aşağıdaki özelliklere erişebilirsiniz:

- Picture Viewer (Resim Görüntüleyicisi) — Resimlerinizi görüntülemek, organize etmek ve düzenlemek içindir.
- Dell Touch Cam (Dell Dokunmatik Kamera) — Dahili kamerasıyla evde video çekimi yapmak içindir. İnternete bağlandığınız zaman videolarınızı **YouTube**'a yükleyebilirsiniz.

- Notes Creator (Not Oluşturucu) — Klavye veya elyazısıyla yazılmış hatırlatma notları oluşturmak içindir. Bu notlar gelecek sefer Dell Touch Zone uygulamasına eriştiğinizde duyuru tahtasında görünecektir.
- Drum Zone (Bateri Alanı) — Bilgisayarınızdaki müziklerle oynamak veya senkronize edilmiş perküsyon enstrümanlarını çalmak içindir.
- You Paint (Sen Boya) — Bu yazılımı kullanarak çizebilir, resimleri boyayabilir ve fotoğrafları düzenleyebilirsiniz.
- Games (Oyunlar) — Seçili Windows oyunlarını dokunarak oynamak içindir.
- Music (Müzik) — Müzik çalmak, çalma listesi oluşturmak ve müziklerinize albüm, sanatçı veya şarkı isimlerine göre göz atmak içindir.



- Internet Explorer — Multi-touch teknolojisiyle internette gezinmek içindir. Takip etmek istediğiniz bir bağlantıya dokununuz.
- Help (Yardım) — Dokunmatik ekranın kullanımını hakkında daha fazla bilgi edinmek için Yardım özelliğini kullanınız.

## Dokunmatik Ekran Hareketler

 **NOT:** Bu hareketlerden bazıları Dell Touch Zone dışında çalışmayabilir.

### Zoom (Yakınlaştırma)

Ekran içeriğinin büyütme oranını artırmanızı veya azaltmanızı sağlar.

**Pinch (Sıkıştırma)** — İki parmağınızı açarak veya bir araya getirerek yakınlaştırma veya uzaklaştırma yapmanıza izin vermek içindir.



*Yakınlaştırma için:* Etkin pencerenin görünümünü yakınlaştırmak için iki parmağınızı açın.



*Uzaklaştırma için:* Etkin pencerenin görünümünü uzaklaştırmak için iki parmağınızı kapatın.

### Dwell (Sabitleme)

Sağ tıklatır gibi yaparak ek bilgilere erişebilmeniz içindir.

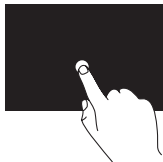

Bağlama duyarlı bir menüyü açmak için parmağınızı dokunmatik ekran üzerinde basılı tutun.

### Flick (Yönlendirme)

Yönlendirmenin yönüne göre içeriği ilerletmenize veya geri döndürmenize izin verir.

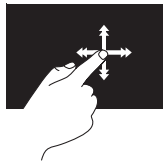

Tıpkı kitaptaki sayfalarda olduğu gibi parmağınızı istenilen yöne doğru hızlıca hareket ettirerek etkin penceredeki içeriği ilerletin. Flick (Yönlendirme), çalma listesindeki şarkılar veya resimler gibi gezinen bir içerik olduğunda dikey olarak da çalışır.

### Scroll (Kaydırma)

İçerik boyunca kaydırma yapmanızı sağlar.

**Pan (Çevirme)** — Bir bütün nesne görünmez olduğu zaman odağı seçili nesne üzerine çevirmenize izin vermek içindir.

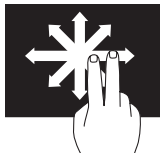

Kaydırmayı seçili nesneye çevirmek için iki parmağınızı istenilen yöne doğru oynatın.

**Scroll Vertical (Dikey Kaydırma)** — Etkin pencereyi aşağı veya yukarı kaydırmanıza izin vermek içindir.

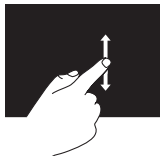

Dikey kaydırmayı etkinleştirmek için parmağınızı aşağı veya yukarı oynatın.

**Scroll Horizontal (Yatay Kaydırma) —**

Etkin pencereyi sola veya sağa kaydırmanıza olanak sağlar.

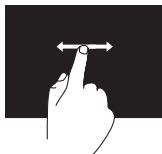

Yatay kaydırmayı etkinleştirmek için parmağınızı sola veya sağa oynatın.

**Rotate (Döndürme)**

Etkin penceredeki içeriği döndürmenize olanak sağlar.

**Twist (Bükme)** — İki parmağınızı kullanarak etkin içeriği 90°lik artışlarla döndürmenize olanak sağlar.



Baş parmağınızı sabit tutup diğer parmağınızı sağa veya sola kavisli bir şekilde oynatın. Etkin içeriği aynı zamanda her iki parmağınızı dairesel bir şekilde hareket ettirerek de döndürebilirsiniz.

**Yazılım Özellikleri**

**NOT:** Bu bölümde anlatılan özellikler hakkında daha fazla bilgi için, sabit diskinizde ya da **support.dell.com/manuals** adresindeki Dell Destek web sitesinde bulunan *Dell Teknoloji Kılavuzu*'na bakın.

**Verimlilik ve İletişim**

Bilgisayarınızı kullanarak sunum, broşür, tebrik kartı, el ilanı ve tablolar yaratabilirsiniz. Dijital fotoğrafları ve görüntüleri de düzenleyebilir ve görüntüleyebilirsiniz. Bilgisayarınızda yüklü olan yazılımın satın alma emrini denetleyin.

İnternete bağlandıktan sonra, web sitelerine erişebilir, bir e-posta hesabı kurabilir, dosyalar indirebilir ve bağlantılı diğer görevleri yapabilirsiniz.

### Eğlence ve Çoklu Ortam

Bilgisayarınızı kullanarak video izleyebilir, oyun oynayabilir, kendi CD'lerinizi yaratabilir, müzik ve radyo istasyonlarını dinleyebilirsiniz. Optik disk sürücünüz aralarında CD'ler ve DVD'lerin de bulunduğu birden fazla disk ortam formatını destekleyebilir.

Dijital fotoğraf makineleri ve cep telefonları gibi taşınabilir cihazlardaki resim ve video dosyalarını indirebilir ya da kopyalayabilirsiniz. İsteğe bağlı yazılım uygulamaları bir diske kopyalanabilen, MP3 çalarlar ve portatif eğlence aygıtları gibi taşınabilir aygıtların üzerine kaydedilmiş müzik ve video dosyalarını düzenlemenizi ve oluşturmanızı sağlar.

### Masaüstünü Özelleştirme

Görünüm, çözünürlük, duvar kağıdı, ekran koruyucu ve diğerlerinin değiştirilmesi için işletim sisteminizin üzerinde mevcut olan özelleştirme seçeneğini kullanabilirsiniz.

1. Masaüstünde açık bir alanı sağ tıklayın.
2. **Bilgisayarınızın görsel ve ses efektlerini değiştirme** penceresini açmak ve özelleştirme seçenekleri hakkında daha fazla bilgi almak için **Kişiselleştir**'i tıklayın. .

### Enerji Ayarlarınızı Özelleştirme

Bilgisayarınızdaki güç ayarlarını yapılandırmak için işletim sisteminizdeki güç seçeneklerini kullanabilirsiniz. Dell bilgisayarınıza yüklü olan Microsoft® Windows® işletim sistemi aşağıdaki seçenekleri sunar:

- **Dell** — Dell yenilikleriyle birlikte önerilen varsayılan güç planı. Gerektiğinde tam performans sağlar ve bilgisayar kullanılmadığı zamanlar enerjiden tasarruf yapar.

- **Güç Tasarrufu** — Bilgisayarın kullanım süresini en üst düzeye çıkarmak için sistem performansını düşürerek ve kullanım süresi içinde bilgisayar tarafından tüketilen enerjiyi azaltarak bilgisayarınızda güç tasarrufu yapmanızı sağlar.
- **Dengeli** — Kapasiteli donanım üzerinde enerji tasarrufu yaparak bilgisayarınızın performansını otomatik olarak dengeler.
- **Yüksek performans** — İşlemci hızını etkinliklerinize uygun hale getirerek ve sistem performansını en üst düzeye çıkararak bilgisayarınızda en yüksek düzeyde sistem performansı sağlar.

## Bilgileri Yeni bir Bilgisayara Aktarma

Yeni bir bilgisayara bilgi aktarmak için:

1. **Başlat**  → **Denetim Masası** → **Başlarken** → **Dosyaları başka bilgisayardan aktar**.
2. **Windows Kolay Aktarım** sihirbazındaki yönergeleri izleyin.

## Verilerinizi Yedekleme

Bilgisayarınızdaki dosyaları ve klasörleri düzenli aralıklarla yedeklemeniz önerilir.

Dosyaları yedeklemek için:

1. **Başlat**  → **Denetim Masası** → **Yedekleme ve Geri Yükleme**.
2. **Yedekleri ayarla...** ögesini tıklatın.
3. **Yedeklemeyi Yapılandır** sihirbazındaki yönergeleri izleyin.

## Sorunları Çözme

Bu bölümde bilgisayarınızla ilgili sorun giderme bilgileri verilmektedir. Aşağıdaki yönergeleri kullanarak sorununuzu çözemerseniz, 44. sayfadaki "Destek Araçlarını Kullanma" ya da 67. sayfadaki "Dell'e Başvurma" adlı bölümlere bakın.

## Dokunmatik Ekran Sorunları

**Multi-touch özelliklerinin tümü veya bazıları çalışmıyor —**

- Belirli touch ve multi-touch özellikleri devre dışı bırakılmış olabilir. Bunları etkinleştirmek için sistem tepsisindeki **Flicks** simgesine tıklatın. **Kalem ve Dokunmatik** penceresinde **Dokunmatik** sekmesini seçin ve **Giriş aygıtı olarak parmaklarını kullan** ve **Multi-touch hareketleri ve işaretlemeyi etkinleştir** öğelerinin seçildiğinden emin olun.

- Dokunmatik ekran fabrikada ayarlanır ve yeniden ayarlanmasına gerek yoktur. Dokunmatik ekranı ayarlamak isterseniz, **Başlat**  → **Denetim Masası** → **Tablet PC Ayarları** → **Ayarla...**'yi tıklatın.

 **NOT:** Yanlış ayarlama, yanlış dokunma hassasiyetine yol açabilir.

**Eğer dokunmatik ekran duyarlılığını kaybetmeye başlarsa** — Dokunmatik ekran üzerinde (yapışkan notlar gibi) algılayıcılarını engelleyen yabancı nesnelere olabilir. Bu nesnelere çıkartmak için:

1. Bilgisayarı kapatın.
2. Güç kablosunu duvardaki prizden ayırın.

 **DİKKAT:** Dokunmatik ekranınıza doğrudan su veya sıvı temizleyiciler püskürtmeyin.

3. Temiz ve tiftiksiz bir kumaş (gerekirse kumaşın üzerinde hafif sprey, aşındırıcı olmayan temizleyici veya su olabilir) kullanın ve dokunmatik ekranın yüzeyi ile çevresini silerek kirlerden ve parmak izlerinden temizleyin.

### Sesli Uyarı Kodları

Bilgisayarınız, hata veya sorun olması halinde, başlatma sırasında bir dizi uyarı sesi çıkarabilir. Sesli uyarı kodu adı verilen sesli uyarı dizileri bir sorunu belirtir. Sesli uyarı kodunu not alın ve Dell'e başvurun ( 67. sayfadaki "Dell'e Başvurma" bölümüne bakın).

#### Sesli uyarı serisi (Sesli uyarı kodu)

#### Olası Sorun

Bir	Olası anakart arızası - BIOS ROM sağlama toplamı arızası
İki	RAM algılanmadı
Üç	Olası anakart arızası - Yonga Kümesi hatası
Dört	RAM okuma/yazma arızası
Beş	Gerçek Zamanlı Saat arızası
Altı	Ekran kartı veya yonga arızası
Yedi	İşlemci arızası
Sekiz	Ekran arızası



## Ağ Sorunları

### Kablosuz Bağlantılar

#### Kablosuz ağ bağlantısı kesilirse —

Kablosuz yönlendirici çevrimdışı ya da bilgisayarınızdaki kablosuz bağlantı özelliği devre dışı bırakılmıştır.

- Kablosuz yönlendiricinizin açık ve veri kaynağınıza (kablolu modem ya da ağ hub'ı) bağlı olup olmadığını kontrol edin.
- Girişim kablosuz bağlantınızı engelliyor ya da etkiliyor olabilir. Bilgisayarınızı kablosuz yönlendiriciye daha yakın bir yere taşımayı deneyin.
- Kablosuz yönlendiriciyle olan bağlantınızı yeniden kurun (14. sayfadaki "Kablosuz Bağlantı Kurma" bölümüne bakın).

### Kablolu Bağlantılar

**Ağ bağlantısı kesilirse** — Ağ kablosu gevşek ya da zarar görmüştür.

- Kablonun takılı olduğundan ve zarar görmediğinden emin olmak için kabloyu kontrol edin.

Entegre ağ konnektöründeki bağlantı bütünlüğü ışığı bağlantınızın çalışır durumda olduğunu doğrulamanızı sağlar ve durumla ilgili bilgi verir:

Bağlantı bütünlüğü ışığı

- Yeşil — 10/100 Mbsn ağ ve bilgisayar arasında iyi bir bağlantı var.
- Turuncu — 1000 Mb/sn ağ ve bilgisayar arasında iyi bir bağlantı var.
- Kapalı — Bilgisayar ağa fiziksel bir bağlantı algılayamadı.



**NOT:** Ağ konnektöründeki bağlantı bütünlüğü ışığı sadece kablolu bağlantı içindir. Bağlantı bütünlüğü ışığı kablosuz bağlantıların durumu ile ilgili bilgi vermez.

## Güç Sorunları

**Güç ışığı yanmıyorsa** — bilgisayarınız kapalıdır veya elektrik gitmiyordur. Sistem kartı ile ilgili bir sorun da olabilir.

- Normal çalışmaya dönmek için güç düğmesine basın.
- Güç kablosu çok çıkışlı bir elektrik prizine bağlıysa, prizin elektrik prizine takılı ve açık olduğundan emin olun. Bilgisayarın doğru çalıştığından emin olmak için güç koruma aygıtlarını, çok çıkışlı elektrik prizlerini ve elektrik uzatma kablolarını devre dışı bırakın.
- Elektrik prizine lamba gibi başka bir cihaz takarak prizin sorunsuz çalıştığından emin olun.
- Sorun devam ederse Dell'e başvurun (67. sayfadaki "Dell'e Başvurma" bölümüne bakın).

**Güç ışığı kesintisiz beyazsa ve bilgisayar yanıt vermiyorsa** —

Yardım için Dell'e başvurun (67. sayfadaki "Dell'e Başvurma" adlı bölüme bakın).

**Güç ışığı beyaz renkte yanıp sönüyorsa** —

Bilgisayar uyku durumundadır. Normal çalışmayı devam ettirmek için klavyenizde bir tuşa basın, fareyi hareket ettirin veya güç düğmesine basın.

**Güç ışığı kesintisiz sarı renkte yanıyor** —

Sistem kartı başlatılamıyor. Sistem kartında veya güç kaynağında sorun olabilir. Yardım için Dell'e başvurun (67. sayfadaki "Dell'e Başvurma" adlı bölüme bakın).

**Güç ışığı sarı renkte yanıp sönüyorsa** —

Bilgisayar POST sırasında bir hata tespit etti. Hatayı göstermek için ışık üç BIOS sesli uyarı kodu boyunca yanıp sönecektir. Yardım için Dell'e başvurun (67. sayfadaki "Dell'e Başvurma" adlı bölüme bakın).

**Bilgisayarınızın sinyalleri almasını engelleyen bir girişim ile karşılaşırsanız —** İstenmeyen bir sinyal diğer sinyalleri etkileyerek ya da engelleyerek girişime neden oluyor. Girişimin bazı olası nedenleri aşağıda belirtilmiştir:

- Güç, klavye ve fare uzatma kabloları.
- Çok çıkışlı elektrik prizine çok fazla aygıt bağlı
- Aynı elektrik prizine çok çıkışlı elektrik prizleri bağlanmış.

## Bellek Sorunları

**Yetersiz bellek mesajı alırsanız —**

- Açık dosyaları kaydedip kapatın ve kullanmadığınız açık programlardan çıkın ve sorunun giderilip giderilmediğine bakın.
- En az bellek gereksinimleri için yazılım belgelerine bakın. Yardım için Dell'e başvurun (67. sayfadaki "Dell'e Başvurma" adlı bölüme bakın).
- Dell Diagnostics programını çalıştırın (47. sayfadaki "Dell Diagnostics programı" adlı bölüme bakın).

**Başka bellek sorunlarıyla karşılaşırsanız —**

- Dell Diagnostics programını çalıştırın (47. sayfadaki "Dell Diagnostics programı" adlı bölüme bakın).
- Yardım için Dell'e başvurun (67. sayfadaki "Dell'e Başvurma" adlı bölüme bakın).

## Kilitlenmeler ve Yazılım Sorunları

**Bilgisayar başlatılamıyorsa** — Güç kablosunun bilgisayara ve prize sıkıca takılı olduğundan emin olun.

**Bir program yanıt vermiyorsa** —

Programı sonlandırma:

1. Aynı anda <Ctrl><Shift><Esc> tuşlarına basın.
2. **Uygulamalar**'ı tıklatın.
3. Yanıt vermeyen programı seçin
4. **Görevi Sonlandır**'ı tıklatın.

**Bir program sürekli çakışmaya neden oluyorsa** — Yazılımın belgelerine göz atın. Gerekirse programı kaldırıp yeniden yükleyin.

 **NOT:** Yazılımın kurulum yönergeleri genellikle yazılımın belgelerinde veya CD'de bulunur.

**Bilgisayar yanıt vermiyorsa veya kesintisiz bir mavi ekran belirmişse** —



**UYARI: İşletim sistemi yoluyla bir kapatma yapamazsanız verileri kaybedebilirsiniz.**

Klavyenizdeki bir tuşa basarak veya fareni hareket ettirerek bir yanıt alamıyorsanız, güç düğmesini bilgisayar kapanana kadar en az 8 - 10 saniye basılı tutun ve ardından bilgisayarınızı yeniden başlatın.

**Bir program Microsoft® Windows® işletim sisteminin önceki bir sürümü için tasarlanmışsa** —

**Program Uyumluluk Sihirbazı**'nı çalıştırın. **Program Uyumluluk Sihirbazı** bir programı eski sürüm bir Microsoft Windows işletim sistemi ortamına benzer bir ortamda çalışabilmesi için yapılandırır.

1. **Başlat**  düğmesini tıklatın.
2. Arama kutusu içerisinde Use an older program with this version of Windows (Window'sun bu sürümü ile eski bir program kullan) yazıp <Enter> tuşuna basın.
3. **Program Uyumluluk** sihirbazındaki yönergeleri izleyin.

#### **Başka yazılım sorunlarınız varsa —**

- Hata kodunu ve sorun tanımını not alın ve Dell'e başvurun (67. sayfadaki "Dell'e Başvurma" bölümüne bakın).
- Dosyalarınızı hemen yedekleyin
- Sabit sürücü veya CD'leri denetlemek için bir virüs tarama programı kullanın.
- Açık dosya veya programları kaydedip kapatın ve bilgisayarınızı **Başlat**  menüsünden kapatın.

- Sorun giderme bilgileri için yazılım belgelerine bakın veya yazılım üreticisine başvurun:
  - Programın bilgisayarda yüklü işletim sistemi ile uyumluluğundan emin olun.
  - Bilgisayarınızın yazılımı çalıştırmak için en düşük donanım gereksinimlerini karşıladığından emin olun. Bilgi için yazılım belgelerine bakın.
  - Programın yüklendiğinden ve uygun şekilde yapılandırıldığından emin olun.
  - Aygıt sürücülerinin programla çakışmadığından emin olun.
  - Gerekirse programı kaldırıp yeniden yükleyin.

# Destek Araçlarını Kullanma

## Dell Destek Merkezi

**Dell Destek Merkezi** ihtiyaç duyduğunuz servis, destek ve sisteme özel bilgileri bulmanıza yardım eder.

Uygulamayı başlatmak için görev çubuğunda  simgesini tıklayın.

**Dell Destek Merkezi** giriş sayfasında bilgisayarınızın model numarası, servis etiketi, hızlı servis kodu ve servis iletişim bilgileri görüntülenir.

Giriş sayfası, aşağıdakilere erişmek için de bağlantılar içerir:



**Self Help** (Sorun Giderme, Güvenlik, Sistem Performansı, Ağ/İnternet, Yedekleme/Kurtarma ve Windows işletim sistemi)



**Uyarılar** (bilgisayarınızla ilgili teknik destek uyarıları)



**Dell Destegi** (DellConnect™ ile Teknik Destek, Müşteri Hizmetleri, Eğitim ve Öğreticiler, Dell on Call ile Nasıl Yapılır Yardımı ve PC CheckUp ile Çevrimiçi Tarama)



**Sisteminiz Hakkında** (Sistem Belgeleri, Garanti Bilgileri, Sistem Bilgileri, Yükseltmeler & Aksesuarlar)

**Dell Destek Merkezi** ve kullanılabilir destek araçları hakkında daha fazla bilgi için, [support.dell.com](http://support.dell.com) sitesindeki **Servisler** sekmesini tıklayın.

## Sistem İletileri

Bilgisayarınızda bir sorun ya da bir hata varsa, sorunun ya da hatanın nedenini ve sorunu gidermek için yapılması gerekenleri saptamanıza yardımcı olacak bir Sistem Mesajı görüntülenebilir.

 **NOT:** Aldığınız ileti aşağıdaki örnekler arasında değilse, işletim sisteminin veya ileti görüntülediğinde çalışmakta olan programın belgelerine bakın. Alternatif olarak sabit sürücünüzde veya [support.dell.com/manuals](http://support.dell.com/manuals) adresinde bulunan *Dell Teknoloji Kılavuzu*'na bakabilir ya da destek için 67. sayfadaki "Dell'e Başvurma" adlı bölüme bakın.

**Dikkat! Bu sistemde önceki önyükleme teşebbüsleri [nnnn] denetim noktasında başarısız oldu. Bu sorunu çözme konusunda yardım için, lütfen bu denetim noktasını not edin ve Dell**

**Teknik Desteği'ne başvurun** — Bilgisayar aynı hata için arka arkaya üç defa önyükleme işlemini başaramadı. Yardım için Dell'e başvurun (67. sayfadaki "Dell'e Başvurma" adlı bölüme bakın).

**CMOS sağlama toplamı hatası** — Olası ana kart hatası veya RTC pil gücü düşük. Yardım için Dell'e başvurun (67. sayfadaki "Dell'e Başvurma" adlı bölüme bakın).

**İşlemci fanı** — İşlemci fanı arızalandı. Yardım için Dell'e başvurun (67. sayfadaki "Dell'e Başvurma" adlı bölüme bakın).

**Sabit disk sürücü arızası** — POST sırasında olası sabit sürücü arızası. Yardım için Dell'e başvurun (67. sayfadaki "Dell'e Başvurma" adlı bölüme bakın).

**Sabit disk sürücü okuma arızası** — Sabit disk ön yükleme sınavı sırasında olası sabit sürücü arızası. Yardım için Dell'e başvurun (67. sayfadaki "Dell'e Başvurma" adlı bölüme bakın).

**Klavye hatası** — Klavye hatası ya da gevşek kablo. Kabloyu yeniden takmak sorunu çözmezse, klavyeyi değiştirin.

**Hiçbir önyükleme aygıtı yok** — Sabit sürücüde önyüklenebilir bölüm yok, sabit sürücü kablosu gevşek ya da önyüklenebilir bir aygıt yok.

- Önyükleme aygıtınız sabit disk sürücüsü ise, kabloların bağlı, sürücünün doğru şekilde takılmış ve önyüklenebilir aygıt olarak bölümlendirilmiş olduğundan emin olun.
- Sistem kurulumuna girin ve önyükleme sırası bilgisayarın doğru olduğundan emin olun (sabit sürücünüzde veya **support.dell.com/manuals** adresinde bulunan *Dell Teknoloji Kılavuzu*'na bakın).

**Süreölçer sesi kesintisi yok** — Sistem kartı üzerindeki yonga veya anakart arızalı olabilir. Yardım için Dell'e başvurun (67. sayfadaki "Dell'e Başvurma" adlı bölüme bakın).

**USB aşırı akım hatası** — USB aygıtını çıkarın. USB aygıtınızın düzgün çalışması için daha fazla güce ihtiyacı var. USB aygıtınızı bağlamak için harici bir güç kaynağı kullanın ya da aygıtınızın iki USB kablosu varsa, her ikisini de bağlayın.

**DİKKAT – Sabit Disk Sürücüsü KENDİ KENDİNE İZLEME SİSTEMİ bir parametrenin normal çalışma aralığını aştığını bildirdi. Dell verilerinizi düzenli olarak yedeklemenizi önerir. Aralık dışında çalışan bir parametre olası sabit disk sürücü göstergesi olabilir veya olmayabilir** — S.M.A.R.T hatası, olası sabit disk sürücü hatası. Yardım için Dell'e başvurun (67. sayfadaki "Dell'e Başvurma" adlı bölüme bakın).



## Donanım Sorun Giderici

İşletim sistemi kurulumu sırasında bir aygıt algılanamazsa veya algılandığı halde, yanlış yapılandırılırsa, uyumsuzluğu çözmek için **Donanım Sorun Giderici**'yi kullanabilirsiniz.



Donanım Sorun Gidericisi'ni başlatmak için:

1. **Başlat**  → **Yardım ve Destek**'i tıklatın.
2. Arama alanına `donanım sorunu giderme` yazın ve aramayı başlatmak için <Enter> tuşuna basın.
3. Arama sonuçlarında sorunu en iyi şekilde tanımlayan seçeneği belirleyin ve kalan sorun giderme adımlarını izleyin.

## Dell Diagnostics

Bilgisayarınızla ilgili bir sorun yaşarsanız, teknik yardım için Dell'e başvurmadan önce, 42. sayfadaki "Kilitlenmeler ve Yazılım Sorunları" bölümünde yer alan gerekli kontrolleri yapın ve Dell Diagnostics programını çalıştırın.

Başlamadan önce bu yordamları yazdırmanız önerilir.

-  **NOT:**Dell Diagnostics yalnızca Dell bilgisayarlarda çalışır.
-  **NOT:***Drivers and Utilities* (Sürücüler ve Yardımcı Programlar) CD'si isteğe bağlıdır ve bilgisayarınızla birlikte verilmeyebilir.

Bilgisayarınızın yapılandırma bilgilerini gözden geçirmek için bölümüne bakın ve sınamak istediğiniz aygıtın sistem ayarlar (setup) programında görüntülediğinden ve etkin olduğundan emin olmak için *Kapsamlı Teknik Özellikler* bölümüne bakın.

Sabit disk sürücünüzden veya *Drivers and Utilities* (Sürücüler ve Yardımcı Programlar) CD'sinden Dell Diagnostics programını başlatın.

### Dell Diagnostics Programını Sabit Sürücünüzden Başlatma

Dell Diagnostics programı sabit disk sürücünüzde gizli bir tanılama yardımcı programı bölümündedir.

 **NOT:**Bilgisayarınızın ekranında herhangi bir şey görüntülenemiyorsa, (67. sayfadaki "Dell'e Başvurma" adlı bölüme bakın).

1. Bilgisayarın sorunsuz şekilde çalışan bir elektrik prizine bağlı olduğundan emin olun.
2. Bilgisayarınızı açın (veya yeniden başlatın).
3. DELL™ logosu görüldüğünde hemen <F12> tuşuna basın. Önyükleme menüsünde **Diagnostics** 'i seçin ve <Enter> tuşuna basın. Bu bilgisayarınızda Önyükleme Öncesi Sistem Yardımını (PSA) çağıracaktır.

 **NOT:**Çok uzun süre bekler ve işletim sistemi logosunu görürseniz, Microsoft® Windows® masaüstü görünene kadar beklemeye devam edin ve sonra bilgisayarınızı kapatıp yeniden deneyin.

 **NOT:**Hiçbir tanılama yardımcı programı bölümü bulunmadığını belirten bir ileti görürseniz, Dell Diagnostics programını *Drivers and Utilities* (Sürücüler ve Yardımcı Programlar) ortamından başlatın.

*PSA çalıştırılırsa:*

- a. PSA testleri yürütmeye başlar.
- b. PSA başarılı bir şekilde tamamlanırsa, aşağıdaki mesaj görüntülenir: "Şu ana kadar bu sistemle ilgili herhangi bir hata bulunmadı. Kalan bellek sınamalarını gerçekleştirmek istiyor musunuz? Bu işlem, 30 dakika civarı veya daha fazla zaman alacaktır. Devam etmek istiyor musunuz? (Önerilir)."

- c. Bellek sorunları yaşıyorsanız <y>, yaşamıyorsanız <n> tuşuna basın.

Aşağıdaki mesaj görüntülenir: "Dell Tanılama Yardımcı Programı Bölümü Önyükleniyor. Devam etmek için herhangi bir tuşa basın."

- d. **Bir Seçenek Belirleyin** penceresine gitmek için herhangi bir tuşa basın.

*PSA çalıştırılmazsa:*

Sabit sürücünüzdeki diagnostics yardımcı programı bölümünden Dell Diagnostics programını çalıştırmak ve **Bir Seçenek Belirleyin** penceresine gitmek için herhangi bir tuşa basın.



4. Uygulamak istediğiniz sınamayı seçin.

5. Sınama sırasında bir sorunla karşılaşırsanız hata koduyla birlikte bir ileti ve sorunun tanımı ekranınızda belirecektir. Hata kodunu ve sorun tanımını not alın ve Dell'e başvurun (67. sayfadaki "Dell'e Başvurma" bölümüne bakın).

 **NOT:** Bilgisayarınızın Service Tag (Servis Etiketi) numarası, her sınama ekranının en üstünde görüntülenir. Servis Etiketi, Dell'e başvurduğunuzda bilgisayarınızı tanımlamanıza yardımcı olur.

6. Sınamalar tamamlandığında **Bir Seçenek Belirleyin** penceresine dönmek için sınama ekranını kapatın. Dell Diagnostics programından çıkmak ve bilgisayarı yeniden başlatmak için **Çıkış**'ı tıklayın.

### Dell Diagnostics Programını Drivers and Utilities (Sürücüler ve Yardımcı Programlar) CD'sinden Başlatma

1. *Drivers and Utilities* (Sürücüler ve Yardımcı Programlar) CD'sini yerleştirin.
2. Bilgisayarı kapatıp tekrar başlatın. DELL logosu görüldüğünde hemen <F12> tuşuna basın.  
 **NOT:**Çok uzun süre bekler ve işletim sistemi logosunu görürseniz, Microsoft® Windows® masaüstü görünene kadar beklemeye devam edin ve sonra bilgisayarınızı kapatıp yeniden deneyin.  
 **NOT:**Sonraki adımlar, önyükleme sırasını yalnızca bir kez değiştirir. Sonraki başlatmada, bilgisayar sistem kurulumu programında belirtilen aygıtlara göre önyükleme yapar.

3. Önyükleme aygıtı listesi görüldüğünde, **CD/DVD/CD-RW** seçeneğini vurgulayın ve <Enter> tuşuna basın.
4. Numaralı listeden **32 Bit Dell Diagnostics Programını Çalıştır**'ı seçin. Birden çok sürüm listelenmişse, bilgisayarınıza uygun sürümü seçin.
5. Uygulamak istediğiniz sınamayı seçin.
6. Sınama sırasında bir sorunla karşılaşırsanız hata koduyla birlikte bir ileti ve sorunun tanımı ekranınızda belirecektir. Hata kodunu ve sorun tanımını not alın ve Dell'e başvurun (67. sayfadaki "Dell'e Başvurma" bölümüne bakın).  
 **NOT:**Bilgisayarınızın Service Tag (Servis Etiketi) numarası, her sınama ekranının en üstünde görüntülenir. Servis Etiketi, Dell'e başvurduğunuzda bilgisayarınızı tanımlamanıza yardımcı olur.

7. Sınama işlemleri tamamlandığında, **Choose An Option** (Bir Seçenek Seçin) penceresine dönmek için sınama ekranını kapatın.
8. Dell Diagnostics programından çıkmak için ve bilgisayarınızı yeniden başlatmak için **Exit** (Çıkış) ögesini tıkkatın.
9. *Drivers and Utilities* (Sürücüler ve Yardımcı Programlar) CD'sini çıkarın.

# İşletim Sisteminizi Geri Yükleme

İşletim sisteminizi aşağıdaki yollarla geri yükleyebilirsiniz:

- Sistem Geri Yükleme bilgisayarınızı veri dosyalarını etkilemeden önce bir çalışma durumuna döndürür. İşletim sisteminizi geri yüklemek ve veri dosyalarınızı korumak için ilk çözüm olarak Sistem Geri Yükleme'yi kullanın.
- Dell Factory Image Restore, sabit sürücünüzü bilgisayarı satın aldığınız sıradaki çalışma durumuna geri yükler. Bu program, sabit sürücünüzdeki tüm verilerin silinmesine ve bilgisayarı aldıktan sonra yüklediğiniz tüm programların kaldırılmasına neden olur. Dell Factory Image Restore özelliğini sadece System Restore ile işletim sistemi sorununuzu çözemediğinizde kullanın.
- Bilgisayarınızla birlikte bir *Operating System* (İşletim Sistemi) diski aldıysanız, işletim sisteminizi geri yüklemek için bu diski kullanabilirsiniz. Ancak, *Operating System* (İşletim Sistemi) CD'sini kullanmak sabit sürücünüzdeki tüm verileri siler. *Operating System* (İşletim Sistemi) CD'sini sadece System Restore ya da Dell Factory Image Restore işletim sistemi sorununuzu çözemediğinizde kullanın.

## System Restore (Sistem Geri Yükleme)

Windows işletim sistemleri, donanıma, yazılıma veya sistem ayarlarına yapılan değişiklikler bilgisayarı istenmeyen bir sistem durumuna getirmişse, bilgisayarınızı önceki bir sistem durumuna geri yüklemenizi (veri dosyalarını etkilemeden) sağlayan System Restore (Sistem Geri Yükleme) seçeneğini sağlar. System Restore (Sistem Geri Yükleme) seçeneğinin bilgisayarınızda yaptığı hiçbir değişiklik geri alınamaz.

**⚠ DİKKAT: Veri dosyalarınız düzenli olarak yedekleyin. System Restore (Sistem Geri Yükleme), veri dosyalarınızı izlemez veya kurtarmaz.**

**✍ NOT:** Aşağıdaki talimatlar Windows varsayılan görünümü için geçerlidir, bu yüzden Dell™ bilgisayarınızın görünümü Windows Classic görünümüne ayarlarsanız geçerli olmayabilir.

## System Restore (Sistem Geri Yükleme) Uygulamasını Başlatma

1. **Start**  (Başlat) seçeneğini tıklayın.
2. **Start Search** (Aramayı Başlat) kutusuna `System Restore` (Sistem Geri Yükleme) yazın ve <Enter> tuşuna basın.
  - ✍ NOT: User Account Control** (Kullanıcı Hesabı Denetimi) penceresi açılabilir. Bilgisayarda bir yöneticiyseniz, **Continue** (Devam) seçeneğini tıklayın; aksi takdirde istediğiniz eyleme devam etmek için yöneticinize başvurun.
3. **Next** (İleri) seçeneğini tıklayın ve ekranda kalan komutları izleyin.

## İşletim Sisteminizi Geri Yükleme

System Restore (Sistem Geri Yükleme) özelliğinin sorununuzu çözmemesi durumunda son sistem geri yüklemeyi geri alabilirsiniz.



### Son Sistem Geri Yüklemeyi Geri Alma

 **NOT:**Son sistem geri yüklemesini geri almadan önce, açık dosyaları kaydedip kapatın ve açık programlardan çıkın. Sistem geri yükleme bitene kadar hiçbir dosyayı veya programı değiştirmeyin, açmayın veya silmeyin.

1. **Start**  (Başlat) seçeneğini tıklatın.
2. **Start Search** (Aramayı Başlat) kutusuna `System Restore` (Sistem Geri Yükleme) yazın ve <Enter> tuşuna basın.
3. **Undo my last restoration** (Son geri yüklememi geri al) seçeneğini ve **Next** (İleri) seçeneğini tıklatın.

## Dell Factory Image Restore

 **DİKKAT:** Dell Factory Image Restore kullanıldığında sabit sürücünüzdeki tüm veriler kalıcı olarak silinir ve bilgisayarınızı aldıktan sonra yüklediğiniz tüm programlar veya sürücüler kaldırılır. Mümkünse, bu seçenekleri kullanmadan önce tüm verilerinizi yedekleyin. Dell Factory Image Restore özelliğini sadece System Restore ile işletim sistemi sorununuzu çözemediğinizde kullanın.

-  **NOT:**Sabit diskiniz bir Operating System (İşletim Sistemi) CD'si kullanılarak formatlanmışsa Dell Factory Image Restore kullanılamaz.
-  **NOT:**Dell Factory Image Restore uygulaması bazı ülkelerde veya bazı bilgisayarlarda kullanılamayabilir.



Dell Factory Image Restore işlevini işletim sisteminizi geri yüklemek için son yöntem olarak kullanın. Bu seçenek, sabit sürücünüzü bilgisayarınızı ilk aldığınızdaki çalışma durumuna döndürür. Bilgisayarınızı aldıktan sonra eklediğiniz veri dosyaları dahil tüm program veya dosyalar sabit sürücüden kalıcı olarak silinir. Veri dosyaları belgeleri, elektronik tabloları, e-posta mesajlarını, dijital fotoğrafları, müzik dosyalarını vb. içerir. Mümkünse, Factory Image Restore uygulamasını kullanmadan önce tüm verileri yedekleyin.

## Dell Factory Image Restore Gerçekleştirme

1. Bilgisayarı açın. Dell logosu görüldüğünde, **Advanced Boot Options** (Gelişmiş Önyükleme Seçenekleri) penceresine erişmek için <F8> tuşuna birkaç defa basın.  
 **NOT:** Çok uzun süre bekler ve işletim sistemi logosunu görürseniz, Microsoft® Windows® masaüstü görünene kadar beklemeye devam edin ve sonra bilgisayarınızı kapatıp yeniden deneyin.
2. **Repair Your Computer** (Bilgisayarınızı Onarın) seçeneğini belirleyin.
3. **System Recovery Options** (Sistem Kurtarma Seçenekleri) penceresi görüntülenir.
4. Bir klavye düzeni seçin ve **Next** (İleri) seçeneğini tıklayın.

## İşletim Sisteminizi Geri Yükleme

5. Kurtarma seçeneklerine erişmek için yerel kullanıcı olarak oturum açın. Komut istemine erişmek için **User name** (Kullanıcı Adı) alanına `administrator` (yönetici) yazın ve ardından **OK** (Tamam) seçeneğini tıklayın.

6. **Dell Factory Image Restore**'u tıklayın. **Dell Factory Image Restore** karşılama ekranı görüntülenir.

 **NOT:** Yapılandırmanıza bağlı olarak **Dell Factory Tools** ve sonra **Dell Factory Image Restore** ögesini seçmeniz gerekebilir.

7. **Next** (İleri) seçeneğini tıklayın. **Confirm Data Deletion** (Veri Silmeyi Onayla) ekranı görüntülenir.

 **NOT:** Factory Image Restore ile devam etmek istemiyorsanız **Cancel** (İptal) seçeneğini tıklayın.

8. Sabit sürüyü yeniden biçimlendirmek ve sistem yazılımını fabrika durumuna geri yüklemek istediğinizi onaylamak için onay kutusunu seçin ve **Next** (İleri) seçeneğini tıklayın.

Geri yükleme işlemi başlar ve tamamlanması beş dakika veya daha fazla sürebilir. İşletim sistemi ve fabrikada yüklenen uygulamalar fabrika durumuna döndürüldüğünde bir mesaj görüntülenir.

9. Bilgisayarı yeniden başlatmak için **Finish** (Son) seçeneğini tıklayın.

# İşletim Sistemini Yeniden Yükleme

## Başlamadan Önce

Yeni yüklenen bir sürücüdeki sorunu düzeltmek için Windows işletim sistemini yeniden yüklemeyi düşünüyorsanız, önce Windows Aygıt Sürücüsünü Geri Alma'yı kullanmayı deneyin.

Bir aygıt sürücüsünü geri almak için:

1. **Start**  (Başlat) seçeneğini tıklatın.
2. **Computer** (Bilgisayar) seçeneğini sağ tıklatın.
3. **Properties (Özellikler) → Device Manager (Aygıt Yöneticisi)** ögesini tıklatın.
4. Yeni sürücünün yüklendiği aygıtı sağ tıklatın, ardından **Properties (Özellikler)** seçeneğini tıklatın.
5. **Drivers (Sürücüler)** sekmesinde → **Roll Back Driver (Sürücüyü Geri Al)** seçeneğini tıklatın.

Device Driver Rollback (Aygıt Sürücüsünü Geri Alma) sorununuzu çözmiyorsa, işletim sisteminizi yeni aygıt sürücüsünü yüklemeyi önceki sistem durumuna geri döndürmek için System Restore (Sistem Geri Yükleme) özelliğini kullanın. Sayfa 53 'deki "System Restore" (Sistem Geri Yükleme) bölümüne bakın.

**⚠ DİKKAT: Kurulumu yapmadan önce, birincil sabit sürücünüzdeki tüm veri dosyalarını yedekleyin. Geleneksel sabit sürücü yapılandırmaları için, birincil sabit sürücü, bilgisayarın ilk algıladığı sürücüdür.**

Windows'u yeniden yüklemek için aşağıdakiler gereklidir:

- Dell *Operating System* (İşletim Sistemi) CD'si
- Dell *Drivers and Utilities* (Sürücüler ve Yardımcı Programlar) CD'si

**NOT:** Dell *Drivers and Utilities* (Sürücüler ve Yardımcı Programlar) CD'si bilgisayarınızın montajı sırasında yüklenen sürücülerini içerir. Gerekli sürücülerini yüklemek için Dell *Drivers and Utilities* (Sürücüler ve Yardımcı Programlar) CD'sini kullanın. Bilgisayarı sipariş ettiğiniz bölgeye veya diski isteyip istemediğinize bağlı olarak, Dell *Drivers and Utilities* (Sürücüler ve Yardımcı Programlar) CD'si ve *Operating System* (İşletim Sistemi) CD'si bilgisayarınızla birlikte verilmeyebilir.

### Microsoft Windows Yeniden yüklenmesi

Yeniden yükleme işleminin tamamlanması 1 ila 2 saat sürebilir. İşletim sistemini yeniden yükledikten sonra, aygıt sürücülerini, virüsten koruma programını ve diğer yazılımları da yeniden yüklemeniz gerekir.

1. Açık dosyaları kaydedip kapatın ve açık programlardan çıkın.
2. *Operating System* (İşletim Sistemi) CD'sini takın.

3. **Windows Yükle** iletisi görüntülenirse, **Çıkış**'ı tıklatın.

4. Bilgisayarı yeniden başlatın.

5. DELL logosu görüldüğünde hemen <F12> tuşuna basın.

**NOT:** Çok uzun süre bekler ve işletim sistemi logosunu görürseniz, Microsoft® Windows® masaüstü görünene kadar beklemeye devam edin ve sonra bilgisayarınızı kapatıp yeniden deneyin.

**NOT:** Sonraki adımlar, önyükleme sırasını yalnızca bir kez değiştirir. Sonraki başlatmada, bilgisayar sistem kurulumu programında belirtilen aygıtlara göre önyükleme yapar.

6. Önyükleme aygıtı listesi görüldüğünde, **CD/DVD/CD-RW Sürücüsü** seçeneğini vurgulayın ve <Enter> tuşuna basın.

7. **CD-ROM'dan başlatmak** için bir tuşa basın. Yükleme tamamlamak için ekrandaki yönergeleri izleyin.

# Yardım Alma

Bilgisayarınızda bir sorunla karşılaşırsanız, tanılamak için aşağıdaki adımları tamamlayın ve sorunu giderin:

1. Bilgisayarınızın yaşamakta olduğu sorunla ilgili bilgiler ve yordamlar için 36. sayfadaki "Sorunları Çözme" adlı bölüme bakın.
2. Daha fazla bilgi için *Dell Teknoloji Kılavuzu*'na bakın.
3. Dell Diagnostics programını çalıştırma yordamları için, 47. sayfadaki "Dell Diagnostics programı" adlı bölüme bakın.
4. 66. sayfadaki "Tanı Denetim Listesi"ni doldurun.

5. Kurulum ve sorun giderme yordamlarında yardım almak için, (**support.dell.com**) adresindeki Dell Destek sitesinde Dell'in çok çeşitli çevrimiçi hizmetlerini kullanabilirsiniz. Çevrimiçi Dell Destek sitesinin daha kapsamlı bir listesi için 62. sayfadaki "Çevrimiçi Hizmetler" adlı bölüme bakın.
  6. Önceki adımlarda sorunu çözemediyseniz, 65. sayfadaki "Aramadan Önce" adlı bölüme bakın.
-  **NOT:**Dell Destek hizmetini bilgisayardaki veya bilgisayarın yakınındaki bir telefondan ararsanız, destek personeli gerekli yordamlarda size yardımcı olabilir.

## Yardıma Alın

 **NOT:**Dell'in Hızlı Servis Kodu sistemi bütün ülkelerde bulunmayabilir.

Dell'in otomatik telefon sisteminden istendiğinde, çağrının doğrudan ilgili destek personeline yönlendirilebilmesi için Hızlı Servis Kodunuzu girin. Hızlı Servis Kodunuz yoksa **Dell Accessories** klasörünü açın, **Hızlı Servis Kodu** simgesini çift tıklayın ve yönergeleri izleyin.

 **NOT:** Hizmetlerin bazılarının ABD dışında kullanılabilirliği her zaman mümkün değildir. Yerel Dell temsilcisini arayıp kullanılabilirlik hakkında bilgi alın.

## Teknik Destek ve Müşteri Hizmetleri

Dell'in destek servisinden yararlanarak, Dell™ donanımlarına ilişkin sorularınıza yanıt alabilirsiniz. Destek personeli hızlı ve doğru yanıtlar verebilmek için bilgisayar tabanlı tanıları kullanır.

Dell'in destek servisine başvurmak için, önce 65. sayfadaki "Aramadan Önce" adlı bölüme, ardından da bölgeniz için geçerli iletişim bilgilerine göz atın ya da **support.dell.com** adresini ziyaret edin.

## DellConnect

DellConnect™, bir Dell hizmet ve desteğinin geniş bantlı bir bağlantı üzerinden bilgisayarınıza erişip, sorununuza tanı koymasını ve sizin denetiminizde onarılmasını sağlayan basit bir çevrimiçi erişim aracıdır. Daha fazla bilgi için **www.dell.com/dellconnect** sitesine gidin.

## Çevrimiçi Hizmetler

Aşağıdaki web sitelerinden Dell ürünleri ve hizmetleri hakkında bilgi alabilirsiniz:

- [www.dell.com](http://www.dell.com)
- [www.dell.com/ap](http://www.dell.com/ap) (sadece Asya/Pasifik ülkeleri)
- [www.dell.com/jp](http://www.dell.com/jp) (sadece Japonya)
- [www.euro.dell.com](http://www.euro.dell.com) (sadece Avrupa)
- [www.dell.com/la](http://www.dell.com/la) (Latin Amerika ve Karayip ülkeleri)
- [www.dell.ca](http://www.dell.ca) (sadece Kanada)

Dell Destek hizmetlerine aşağıdaki web sitelerinden ve e-postayla erişebilirsiniz:

### Dell Destek web siteleri

- [support.dell.com](http://support.dell.com)
- [support.jp.dell.com](http://support.jp.dell.com) (sadece Japonya)
- [support.euro.dell.com](http://support.euro.dell.com) (sadece Avrupa)
- [supportapj.dell.com](http://supportapj.dell.com) (Sadece Pasifik Asya)

### Dell Destek e-posta adresleri:

- [mobile\\_support@us.dell.com](mailto:mobile_support@us.dell.com)
- [support@us.dell.com](mailto:support@us.dell.com)
- [la-techsupport@dell.com](mailto:la-techsupport@dell.com) (sadece Latin Amerika ve Karayip ülkeleri)
- [apsupport@dell.com](mailto:apsupport@dell.com) (sadece Asya/Pasifik ülkeleri)

### Dell Pazarlama ve Satış e-posta adresleri

- [apmarketing@dell.com](mailto:apmarketing@dell.com) (sadece Asya/Pasifik ülkeleri)
- [sales\\_canada@dell.com](mailto:sales_canada@dell.com) (sadece Kanada)

### Anonim dosya aktarma protokolü (FTP)

- [ftp.dell.com](http://ftp.dell.com)

Kullanıcı olarak oturum açma: Anonim kullanıcı olarak oturum açın ve e-posta adresinizi ve parolanızı kullanın.



## Sipariş Durumu Otomatik Yanıt Hizmeti

Sipariş ettiğiniz herhangi bir Dell ürününün durumunu öğrenmek için, **support.dell.com** sitesine gidebilir veya sipariş durumu otomatik yanıt servisini arayabilirsiniz. Sesli yanıt sistemi siparişinizi bulmak ve durumunu bildirmek için sizden bilgi ister. Bölgenizde arayabileceğiniz telefon numarası için 67. sayfadaki "Dell'e Başvurma" adlı bölüme bakın.

Siparişinizle ilgili eksik parça, yanlış parça, hatalı fatura gibi sorunlar varsa, yardım almak için Dell'e başvurun. Görüşme sırasında faturanızı veya irsaliyeyi yanınızda bulundurun. Bölgenizde arayabileceğiniz telefon numarası için 67. sayfadaki "Dell'e Başvurma" adlı bölüme bakın.

## Ürün Bilgileri

Dell'de bulunan diğer ürünler hakkında bilgi almanız gerekirse veya sipariş vermek isterseniz, **www.dell.com** adresini ziyaret edin. Bölgenizden arayabileceğiniz telefon numarasını öğrenmek veya bir satış temsilcisiyle görüşmek için, bkz. "Dell'e Başvurma" sayfa 67.

## Garanti Altındaki ya da Kredi İle Satın Alınan Ürünleri Onarım İçin Gönderme

Onarım veya değiştirilmek üzere gönderilecek tüm parçaları aşağıda belirtilen şekilde hazırlayın:

**NOT:** Ürünü Dell'e iade etmeden önce ürünün sabit sürücüsü ve depolama aygıtı üzerindeki tüm verileri yedeklediğinizden emin olun. Tüm gizli, patentli ve kişisel bilgileri kaldırmanın yanı sıra CD ve PC Kartı gibi kaldırılabilir ortamları da çıkarın. Dell, iadenizde dahil bulunabilecek hiçbir gizli, patentli veya kişisel bilgi; silinmiş veya bozulmuş veri ya da hasar görmüş veya kaybolmuş kaldırılabilir ortamlarınız için sorumluluk kabul etmez.

1. Dell'i arayıp İade Edilen Ürün Yetki Numarası alın ve bu numarayı kutunun üstüne kolayca ve açıkça görünecek şekilde yazın.
2. **NOT:** Bölgenizde arayabileceğiniz telefon numarası için 67. sayfadaki "Dell'e Başvurma" adlı bölüme bakın.
3. Kutuya faturanın bir kopyasını ve iade nedenini belirten bir mektup ekleyin.
4. Yaptığınız sınamaları ve Dell Diagnostic programı tarafından bildirilen hata iletilerini (66. sayfadaki "Dell Diagnostics programı" adlı bölüme bakın) gösteren Tanı Denetim Listesi'nin (47. sayfadaki "Tanı Denetim Listesi" adlı bölüme bakın) bir kopyasını ekleyin.
5. Gönderilen parça değiştirilecekse, parçaya ait tüm aksesuarları da (elektrik kabloları, yazılımlar, kızıklar vb.) gönderin.

5. İade edilecek malzemeyi orijinal (veya eşdeğer) paketleme malzemesine koyun.

 **NOT:** Gönderim masrafları size aittir. Ayrıca, iade edilen tüm ürünlerin sigortalanması sizin sorumluluğunuzdadır ve Dell'e sevk edilmesi sırasında hasar riskini dikkate almanız gerekir. Teslimde Ödeme (C.O.D.) paketleri kabul edilmemektedir.

 **NOT:** Yukarıdaki gereklerin herhangi biri yerine getirilmeden yapılan iadeler Dell'in teslim masası tarafından geri çevrilecek ve size iade edilecektir.

## Aramadan Önce

 **NOT:**Görüşme sırasında Hızlı Servis Kodu yanınızda olmalıdır. Bu kod Dell'in otomatik destek telefon sisteminin çağrınızı daha doğru yönlendirmesine yardımcı olur. Sizden ayrıca Servis Etiketini de istenecektir (bilgisayarınızın arkasında bulunur).

Aşağıdaki Tanı Denetim Listesi'ni doldurmayı unutmayın. Mümkünse, yardım almak üzere Dell'i aramadan önce bilgisayarınızı açın ve bilgisayarınızdaki veya yakınındaki bir telefonu kullanın. Sizden klavyeyi kullanarak bazı komutlar girmeniz, işlemler sırasında ayrıntılı bilgi iletmeniz veya sadece bilgisayarın kendisinde yapılabilecek sorun giderme işlemlerini yapmanız istenebilir. Bilgisayarınızın belgelerini hazır bulundurun.

### Tanı Denetim Listesi

- Ad:
- Tarih:
- Adres:
- Telefon numarası:
- Servis Etiketi (bilgisayarın arkasındaki barkod):
- Hızlı Servis Kodu:
- İade Edilen Ürün Yetki Numarası (Dell destek teknisyeni tarafından verildiyse):
- İşletim sistemi ve sürümü:
- Aygıtlar:
- Genişleme kartları:
- Ağa bağlı mısınız? Evet/Hayır
- Ağ, sürüm ve ağ adaptörü:
- Programlar ve sürümleri:

Sistemin başlangıç dosyalarını belirlemek için işletim sisteminizin belgelerine bakın. Bilgisayara bir yazıcı bağlıysa, dosyaları yazdırın. Değilse, Dell'i aramadan önce bu dosyaları okuyun.

- Hata mesajı, uyarı kodu veya tanı kodu:
- Sorunun açıklaması ve gerçekleştirdiğiniz sorun giderme yordamları:

## Dell'e Başvurma

ABD'deki müşterilerimiz 800-WWW-DELL (800-999-3355) numaralı telefonu arayabilir.

 **NOT:**Etkin bir Internet bağlantınız yoksa, başvuru bilgilerini satış faturanızda, irsaliyede, fişte veya Dell ürün kataloğunda bulabilirsiniz.

Dell, çeşitli çevrimiçi ve telefonla destek ve hizmet seçenekleri sağlar. Bu hizmetlerin kullanılabilirliği ülkeye ve ürüne göre değişir ve bölgenizde bazı hizmetler verilemiyor olabilir.

Satış, teknik destek veya müşteri hizmeti konularında Dell'e başvurmak için:

1. [www.dell.com/contactdell](http://www.dell.com/contactdell) adresini ziyaret edin.
2. Ülkenizi veya bölgenizi seçin.
3. İhtiyacınıza uygun hizmet veya destek bağlantısını seçin.
4. Size en uygun Dell'e başvurma yöntemini seçin.

# Daha Fazla Bilgi ve Kaynak Bulma

## Şunları yapmanız gerekiyorsa:

işletim sisteminizi yeniden yükleme

bilgisayarınız için bir tanı programı çalıştırma, Masaüstü Bilgisayar Sistem Yazılımı'nı yeniden yükleme ya da bilgisayarınızın sürücülerini ve benioku dosyalarını güncelleme

işletim sisteminiz, çevre birimlerinin bakımı, RAID, Internet, Bluetooth®, ağ bağlantısı, ve e-posta hakkında daha fazla bilgi edinme

bilgisayarınız için en iyi güvenlik uygulamaları bilgilerini bulma

Garanti bilgileri, Hükümler ve Koşullar (yalnızca ABD), Güvenlik yönergeleri, Düzenleyici bilgiler, Ergonomi bilgileri ve Son Kullanıcı Lisans Sözleşmesi

## Şunlara bakın:

*Operating System* (İşletim Sistemi) CD'si

*Drivers and Utilities* (Sürücüler ve Yardımcı Programlar) CD'si



**NOT:**Sürücü ve belge güncelleştirmeleri **support.dell.com** web sitesinde bulunabilir.

sabit sürücünüzde veya **support.dell.com/manuals** adresinde bulunan *DellTeknoloji Kılavuzu*

bilgisayarınızla birlikte gönderilen güvenlik ve düzenleyici bilgiler ve ayrıca aşağıdaki adreste bulunan Düzenlemelere Uygunluk Ana Sayfası'nı ziyaret edin:

**www.dell.com/regulatory\_compliance**

## Şunları yapmanız gerekiyorsa:

Servis etiketinizi ya da Hızlı Servis Kodunuzu bulma — **support.dell.com** adresinde bilgisayarınızı tanıtmak ya da teknik destek servisine başvurmak için servis etiketini kullanmanız gerekir

sürücüler ve yüklemeleri bulma  
teknik destek ve ürün yardımına erişme  
yeni alımlarınızın sipariş durumunu denetleme

sık sorulan soruların çözümlerini ve bu sorulara verilen yanıtları bulma

bilgisayarınızda yapılan teknik güncellemelerle ilgili son dakika güncellemeleri ya da teknisyenler veya deneyimli kullanıcılar için gelişmiş teknik referans materyalleri ile ilgili bilgileri bulma

## Şunlara bakın:

bilgisayarınızın arkasında  
**Dell Destek Merkezi Dell Destek Merkezi**'ni çalıştırmak için görev çubuğundaki  simgesini tıklayın.

**support.dell.com**

# Temel Özellikler

Bu bölümde bilgisayarınızı kurarken, sürücülerini güncellerken ya da bilgisayarınızı yükseltirken ihtiyacınız olabilecek bilgiler verilmektedir. Daha ayrıntılı teknik özellikler için [support.dell.com/manuals](http://support.dell.com/manuals) adresindeki *Kapsamlı Teknik Özellikler*'e bakın.

**NOT:** Özellikler bölgeye göre değişebilir. Bilgisayarınızın yapılandırması hakkında daha fazla bilgi için **Başlat**  **→ Yardım ve Destek** ögesini tıklatın ve bilgisayarınız hakkındaki bilgileri gösteren seçimi yapın.

## Bilgisayar Modeli

Inspiron One 19T

## Bilgisayar Bilgileri

İşlemci tipleri	Intel® Celeron® Dual-Core Intel Pentium® Çift-Çekirdekli Intel Core™2 Duo Intel Core2 Quad
Sistem yonga kümesi	Intel G41+ICH7

## Sürücüler ve Aygıtlar

Sürücüler	Bir 3.5-inç dahili sabit disk ve bir tek yükleme yuvalı optik sürücü
Kablosuz (isteğe bağlı)	LAN 802.11 b/g
Kamera	1,3 megapiksel



## Sürücüler ve Aygıtlar

Kullanılabilir sürücüler	Serial ATA sabit sürücü, DVD-ROM (isteğe bağlı), DVD+/- RW (isteğe bağlı), mikrofon dizisi, ve 8'i 1 arada Ortam Kartı Okuyucusu
--------------------------	--

## Bellek

Tür	Çift kanal 800 MHz DDR2
Minimum	1 GB
Maksimum	4 GB

## Harici Konnektörler

Ağ adaptörü	RJ45 konnektörü
USB 2.0	Üç yan-panel ve üç arka-panel konnektörü
Ses	Mikrofon hat giriş ve kulaklık hat çıkışı iki yan panel: hat çıkışı için bir arka panel konnektörü
IEEE 1394a	bir yan panel 4 pimli seri konnektör

## Temel Özellikler

### Video

Tür Intel X4500

### Ses

Tür Tümlleşik hoparlörler

### Ekran

Tür (etkin matris TFT) 18.5 inç, 16:9, WXGA

Maksimum çözünürlük 1366 x 768

### Güç

Vat değeri 130 W

Voltaj 100/240 VAC

Yedek Pil 3-V CR2032 lityum, yassı pil

### Fiziksel

Yükseklik 385,9 mm (15,2 inç)

Genişlik 476,9 mm (18,8 inç)

Derinlik 107,3 mm (4,2 inç)

Ağırlık (yaklaşık) 8,3 kg (18,3 lb)

### Bilgisayar Ortamı

Sıcaklık aralıkları:

Çalışma 10°C - 35°C  
(50°F - 95°F)

Depolama -40°C - 65°C  
(-40°F - 149°F)

Bağıl Nem %10 ila %90  
(yoğuşmasız)

**Bilgisayar Ortamı**

En yüksek titreşim (kullanıcı ortamını uyararak rasgele titreşim tayfı kullanılarak):

Çalışma 0.26 GRMS  
tüm işlemsel  
yönlendirmeler için  
2 dakika süreyle  
rasgele

Depolama 2.2 GRMS 15  
dakika süreyle  
rasgele

Maksimum darbe:

Çalışma Yarım Sinüs  
Darbesi 40G  
2ms'lik saniyelik  
değişiklikle 20 in/s  
(51 cm/s)

**Bilgisayar Ortamı**

Depolama

Yarım Sinüs  
Darbesi 40G  
2ms'lik saniyelik  
değişiklikle 240 in/s  
(609 cm/s)

Yükseklik:

Çalışma

-15.2 - 3.048 m  
(-50 - 304.800,00  
cm)

Depolama

-15.2 - 10.668 m  
(-50 - 1.066.800,00  
cm)

Havadan geçen  
madde düzeyi

ISA-S71.04-1985  
ile tanımlanan  
biçimde G2 veya  
daha düşük

# Ek

## Macrovision Ürün Bildirimi

Bu ürün Macrovision Corporation ve diğer hak sahipleri tarafından sahip olunan bazı ABD patent yöntem iddiaları ve diğer fikri mülkiyet hakları tarafından korunan telif hakkı koruma teknolojisini içerir. Bu telif hakkı koruma teknolojisinin kullanım yetkisi Macrovision Corporation tarafından verilmelidir ve Macrovision Corporation tarafından başka türlü bir yetki verilmediyse, yalnızca ev için ve diğer sınırlı görüntüleme kullanımları için amaçlanmalıdır. Tersine mühendislik ya da demonte etme yasaktır.

## NOM veya Meksika Resmi Standartları hakkında bilgi (Sadece Meksika için)

Aşağıdaki bilgiler, Resmi Meksika Standardı (NOM)'a uygun olarak bu belgede açıklanan aygıt(lar)ın içinde verilmektedir:

### İthalatçı:

Dell México S.A. de C.V.

Paseo de la Reforma 2620 – 11°

Col. Lomas Altas

11950 México, D.F.

Tescilli model numarası	Voltaj	Frekans	Elektrik tüketimi
W01B	100-240 V CA	50-60 Hz	1-2 A

Ayrıntılar için, bilgisayarınızla birlikte gelen güvenlik bilgilerini okuyun.

Ek güvenlik en iyi uygulama bilgileri için [www.dell.com/regulatory\\_compliance](http://www.dell.com/regulatory_compliance) adresindeki Yasal Uygunluk Ana Sayfasına bakın.

# Dizin

## A

- ağ bağlantısı
  - sabitleme **39**
- ağ hızı
  - sınama **39**

## B

- bağlama
  - isteğe bağlı ağ kablosu **8**
- bağlantı noktaları ve konnektörler **71**
- bellek
  - minimum ve maksimum **71**
- bellek desteği **71**
- bellek sorunları
  - çözme **41**

- bilgisayar
  - ağırlıklar ve boyutlar **72**
  - bilgisayarın kapasitesi **33**
  - bilgisayar, kurma **5**
  - bilgisayar ortamı **72**

## C

- CD'ler, oynama ve yaratma **34**

## D

- daha fazla bilgi edinme **68**
- DellConnect **61**
- Dell Destek Merkezi **44**
- Dell Diagnostics programı **47**
- Dell'e çevrimiçi başvurma **67**
- Dell Factory Image Restore **52**
- Dell'i arama **65**

Dell Touch Zone **30**  
destek e-posta adresleri **62**  
destek siteleri  
    dünya genelinde **61**  
diskler  
    kullanma **22**  
disk sürücü  
    desteklenen disk boyutları **22**  
dokunmatik ekran **30**  
    hareketler **31**  
Donanım Sorun Giderici **47**  
donanım sorunları  
    tanılama **47**  
DVD'ler, oynama ve yaratma **34**

## **E**

enerji  
    tasarruf etme **34**

enerji tasarrufu yapma **34**  
e-posta adresleri  
    teknik destek için **62**

## **F**

fabrika imajını geri yükleme **54**  
fiziksel özellikler **72**  
FTP oturumu açma, anonim **62**

## **G**

garanti kapsamındaki iadeler **64**  
genişleme veriyolu **72**  
güç özellikleri **72**  
güç sorunları, çözme **40**

## **H**

hareketler **31**  
hava akışı, sağlama **5**  
havalandırma, sağlama **5**

## I

İnternet bağlantısı **13**

ISS

İnternet Servis Sağlayıcı **13**

## K

kablosuz ağ bağlantısı **39**

kaynaklar, daha fazla **68**

kulaklık

ön konektör **19**

kurulum, başlamadan önce **5**

## M

Memory Stick okuyucu **19**

MMC **19**

Multi Media Card okuyucu **19**

müşteri hizmetleri **61**

## Ö

ön taraftaki konektörler **16**

özelleştirme

enerji ayarlarınız **34**

masaüstünüz **34**

özellikler **70**

## S

sabit sürücü etkinlik ışığı **17**

ses **72**

Sistem Geri Yükleme **52**

Sistem İletileri **45**

sorunlar, çözme **36**

sorunları çözme **36**

sürücüler ve aygıtlar **70**

sürücüler ve yüklemeler **69**



**T**

Tanı Denetim Listesi **65**

**Ü**

ürünler

    bilgi ve satın alma **63**

ürünleri gönderme

    iade ya da onarım için **64**

**W**

Windows **52**

    Program Uyumluluk Sihirbazı **42**

    yeniden yükleme **58**

**X**

xD-Picture Kart okuyucu **19**

**Y**

yardım

    yardım ve destek alma **59**

yazılım özellikleri **33**

yazılım sorunları **42**

yedeklemeler

    yaratma **35**

yonga kümesi **70**

yönlendirme **32**





İrlanda'da basılmıştır.

[www.dell.com](http://www.dell.com) | [support.dell.com](http://support.dell.com)



0N3DCTA00